



特長

- 高密度表面実装対応の誘導雷サージ保護用チップ
サージアブソーバ
- リフロー／フローはんだ対応
- インパルス吸収性が良い
- 静電容量 0.6pF max.
- 続流抑制型
- 製品高さ2mm(フローはんだ後のリードカットに干渉しない)

用途

- LED照明用電源
- 直流回路のサージ保護

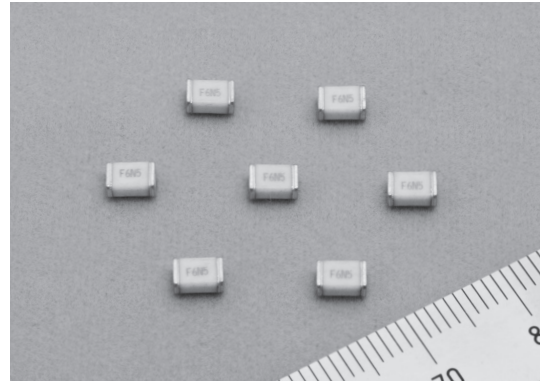

外形寸法

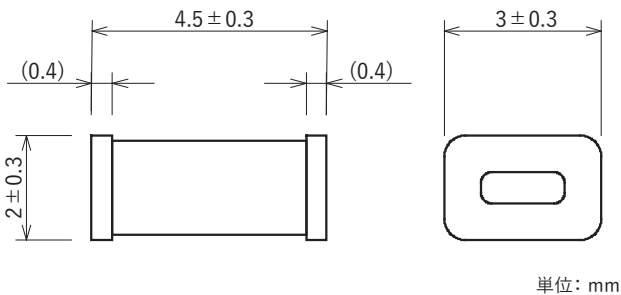

推奨ランドパターン(代表値)

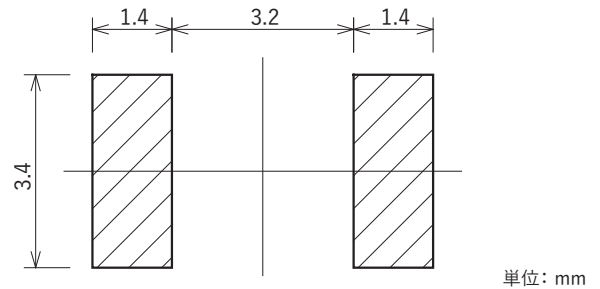

マーキング識別詳細

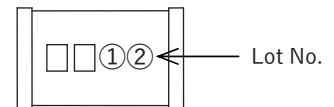

型名構成

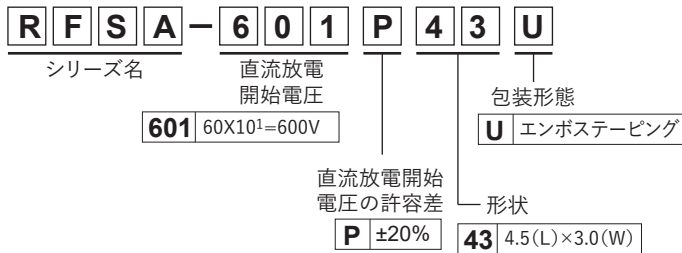

□□……………直流放電開始電圧(下表参照)

放電電圧略号	601	701	801
符号	F6	F7	F8

【Lot No. 表示例】

①……………生産月(下表参照)

月	1	2	3	4	5	6	7	8	9	10	11	12
記号	A	B	D	E	F	G	H	J	K	L	M	N

②……………生産年識別 例)2023→3

電気的特性

型名	直流放電開始電圧 (V) ±20%	絶縁抵抗 (MΩ) min.	静電容量 1MHz (pF) max.	インパルス電流寿命	インパルス電流耐量
RFSA-601P43U	600	1,000(DC100V)	0.6	8/20μs, 100A 300回	8/20μs 2,000A (R=2Ω) 正/負 各5回
RFSA-701P43U	700				
RFSA-801P43U	800				

使用温度範囲: -40~+85°C



●エンボステーピング

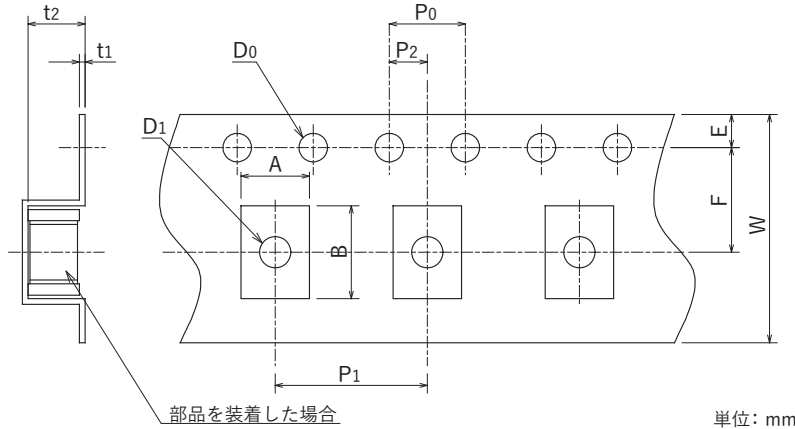

寸法 (mm)	
A	3.6 ± 0.2
B	4.8 ± 0.2
W	12.0 ± 0.3
F	5.5 ± 0.1
E	1.75 ± 0.2
P1	8.0 ± 0.2
P2	2.0 ± 0.1
P0	4.0 ± 0.2
D0	φ 1.55 ± 0.1
D1	φ 1.6 ± 0.2
t1	0.30 ± 0.1
t2	2.5 ± 0.2

●テーピングリール(3,000個/リール)

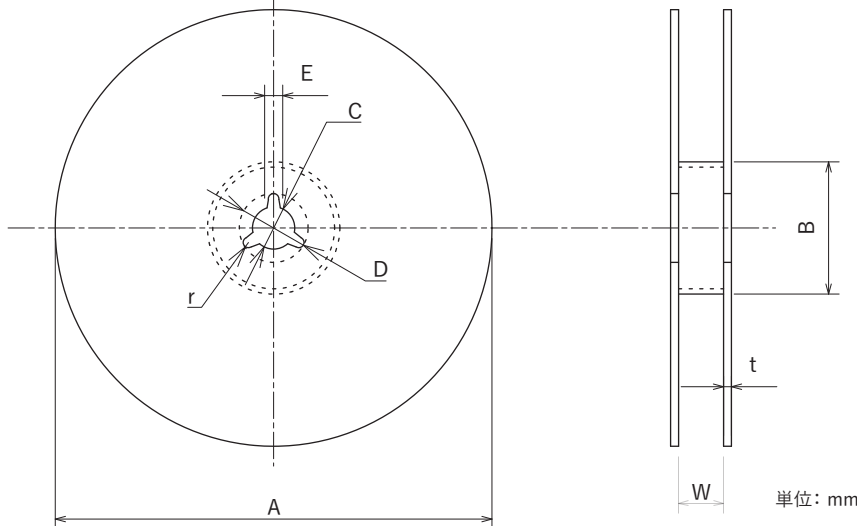

寸法 (mm)	
A	φ 380 ± 3
B	φ 80 ± 2
C	φ 13.0 ± 0.5
D	φ 21 ± 1
E	2 ± 1
W	13.5 ± 2.0
t	2.0 ± 0.5
r	1.0 ± 0.2

●続流耐性について

RFSAシリーズは、サージが印加されると放電(導通状態)し、サージをバイパスさせるものです。放電時は低インピーダンス状態となり、電圧が非常に低くなる特徴を有しているため、放電時に回路条件によっては回路上の電流が流れ込む現象が発生し、元の高インピーダンス状態に復帰することが出来ず継続して放電し続ける「続流」という現象が発生します。本製品は下記回路条件にて20ms以内に放電が停止する事を確認しています。

・回路条件

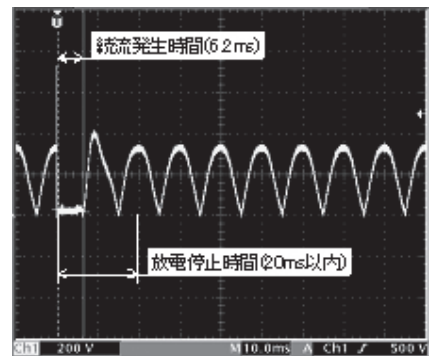
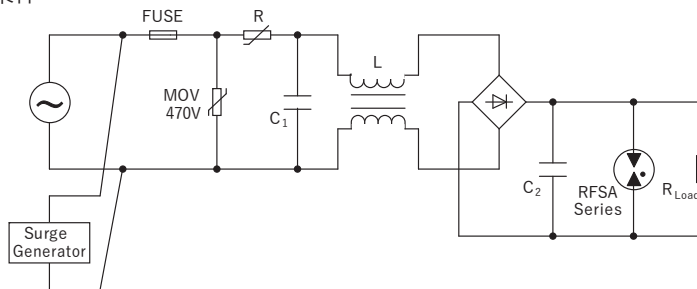

・試験条件

AC課電: AC240V (50Hz)、位相角90°
 インパルス: コンビネーション波形 1.2/50-8/20μs 4kV(R=2Ω)
 インパルス印加回数: 正負 各3回(インターバル60s)
 ※本製品はブリッジダイオード前段には使用できません。使用の際は必ず保護部品(ヒューズ等)を使用して下さい。